

Kon-15.3342 Työstökoneet ja oheislaitteet - tentti / 14.5.2008

Vastaa täydellisin lausein selvällä käsialalla.

1. Nimeä alla olevasta kuvasta a) asetuskulma, b) kärkikulma ja c) rintakulma. Selitä kunkin merkitys lastuamistapahtuman kannalta (miten määräytyy, mitä merkitystä käytännössä?).

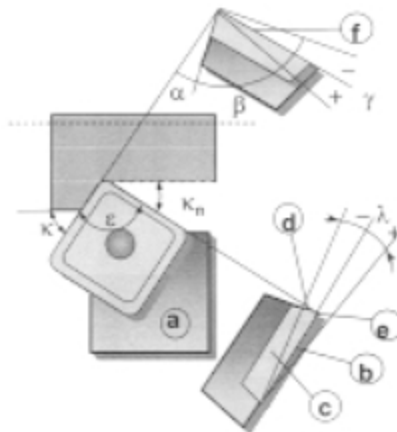

2. Vertaile alumiinioksidia ja kovametallia terämateriaaleina niiden tärkeimpien ominaisuuksien suhteen. Mihin lastuamismenetelmiin ja minkä materiaalien lastuamiseen ne sopivat parhaiten?

3. Selitä terän lastuamisnopeus-kesto aika –riippuvuussuhde (Taylorin kesto aikayhtälö). Miten se vaikuttaa taloudellisesti edulliseen lastuamisnopeuteen? Mitkä muut tekijät siihen vaikuttavat?

4. Selitä mitä on hionta. Miten se eroaa esim. sorvaamisesta ja miksi se on tarpeellinen? Kuvaile hiomalaikan rakennetta ja siitä riippuvia ominaisuuksia.

5. Nimeä kuvan numeerisesti ohjatun työstökoneen liikeakselit (käytä kuvan merkintöjä 1 – 3 apuna) ja niiden kuvaan merkityt suunnat (positiivinen vai negatiivinen). Selitä miten ne määräytyvät tässä tapauksessa. Minkä tyyppinen työstökone on kyseessä?

